

FEST tee

wzór dziewiarski

rozmiary:
1 (2, 3, 4) 5 (6, 7, 8) 9 (10, 11)



spis treści

1/ O projekcie

1.1	skrótowy opis konstrukcji	07
1.2	rozmiary	08
1.3	wymiary dla poszczególnych rozmiarów	09
1.4	druty i akcesoria	11
1.5	włóczki	11
1.6	próbki	13

2/ Wzór

2.1	legenda oznaczeń dziewiarskich	15
2.2	techniki	16
2.3	nabieranie oczek i formowanie tytu	18
2.4	przody i początek rękawów	19
2.5	karczek i kształtowanie podkroju pach	36
2.6	korpus i praca z długością	44
2.7	rękawy	48
2.8	wykończenie dekolту	54

3/ Wskazówki do modyfikacji 59

4/ Wykończenie i blokowanie 87

5/ Pielęgnacja 87

6/ Zdjęcia testerek 89

6/ Drukowalna karta pracy 109

Zanim przystąpisz do pracy,
przeczytaj wzór w całości!



prawa autorskie

Wzór FEST tee przeznaczony jest tylko i wyłącznie do użytku prywatnego.

Powielanie, udostępnianie oraz komercyjna sprzedaż niniejszego wzoru lub produktów wykonanych na jego podstawie, są niedozwolone.

Naruszenie praw autorskich grozi odpowiedzialnością karną, określoną w przepisach Ustawy z dnia 4 lutego 1994 r. o prawie autorskim i prawach pokrewnych, Ustawy z dnia 16 kwietnia 1993 r. o zwalczaniu nieuczciwej konkurencji oraz przepisach Kodeksu Cywilnego.

Jeśli masz **jakiegokolwiek wątpliwości** dotyczące wykorzystania wzoru lub produktu stworzonego na jego podstawie, skontaktuj się ze mną:



@joan.knits



joanknitwear@gmail.com

We wszystkie wzory, które projektuję, wkładam dużo zaangażowania i pracy. **Proszę, uszanuj poświęcony przeze mnie czas i korzystaj z nich uczciwie.**

Jeśli masz ochotę pokazać Instagramowej społeczności swoją FEST tee, będzie mi miło, gdy dodasz hashtag **#festtee** i oznaczysz mnie na zdjęciu jako **@joan.knits**.

Zanim przystąpisz do pracy,
przeczytaj wzór w całości!

Układ graficzny wzoru został zaprojektowany pod urządzenia mobilne.





Wzór nie jest zoptymalizowany pod druk. Opcje drukowania nie zostały w żaden sposób ograniczone, jednak ze względu na większe fonty, marginesy czy wygodne odstępy między liniami, drukowanie może być tuszożerne.

Ze wzoru możesz korzystać używając **aplikacji** przeznaczonych do otwierania PDF-ów, takich jak Dyski od Google lub Pliki od Apple. Znajdziesz w nich możliwość zaznaczania, rysowania lub dodawania komentarzy i notatek.

W samym wzorze pojawiają się **symbole**: które umożliwiają odhaczenie wykonanych już rzędów i okrążeń. Pozwolą łatwiej odnaleźć się w instrukcji po przerwie. Zwracaj uwagę na podkreślone **flamastrem** lub **zakreślone** fragmenty tekstu. Wskazują najistotniejsze informacje.

Wszystkie numery stron podane w treści wzoru i pod ikonami modyfikacji są klikalne. Po dotknięciu przeniosą Cię do docelowego miejsca.

Przy ważnych fragmentach instrukcji, na marginesach, występują **ikony**:

	_____	najważniejsze fragmenty instrukcji
	_____	podpowiedzi i ciekawe wskazówki
	_____	miejsca, w których warto przeliczyć przerobione oczka czy wykonane rzędy/okrążenia
	_____	miejsce, w którym można wprowadzić modyfikacje - dokładny opis znajduje się na podanej pod ikoną stronie

str. 26

Na końcu wzoru znajdziesz przygotowaną pod druk **kartę pracy** ze wszystkimi informacjami o projekcie i modyfikacjach. By ją wydrukować, w ustawieniach drukarki wybierz strony 109 - 112.

1/ O projekcie

1.1 Skrócony opis konstrukcji

Najprostsze projekty bywają najtrudniejsze. Gdy zaczynałam pracę nad FEST tee, wydawała mi się banalną instrukcją na klasyczną koszulkę, którą stworzę w chwilę. Ostatecznie okazało się, że **to jeden z najbardziej zaawansowanych wzorów**, jaki do tej pory zaprojektowałam. A to wszystko za sprawą szeregu modyfikacji, które możesz wprowadzić, by dostosować FEST tee do swojej figury! **Nie martw się. Samo dzierganie nie jest trudne.**

W zależności od wyboru połączenia włóczek i wykończenia dekoltu, z jednej instrukcji możesz wydziergać projekt wiosenno-letni lub jesienno-zimowy. Albo oba!

Koszulka zaprojektowana została w konstrukcji **European shoulders** i przerabiana jest niemal w całości w okrążeniach. Na początku oczka nabierane są na **tył dekoltu**. Poprzez rozszerzanie dzianiny we wskazanych miejscach, utworzony zostaje **trapezowy kształt ramion**. W kolejnym etapie oczka podbierane są wzdłuż linii

dodawania oczek na ramiona, osobno na prawy i lewy przód.

Na tym kończy się klasyczna konstrukcja. Dzięki odpowiedniemu podebraniu oczek wzdłuż frontów, formowane są **główki rękawów** i **karczek**. Po połączeniu przodów robótka przypomina nieco pracę raglanem w okrążeniach. Następnie oczka korpusu oddzielane są od rękawów, a każda sekcja przerabiana osobno.

We wzorze znajdziesz możliwość wprowadzenia **Full Bust Adjustment**, czyli dostosowania obwodu koszulki na wysokości podkroju pach do swojego obwodu pełnego biustu, a także instrukcje jak wykonać **poziome zaszewki** na piersiach, czy zmienić **kształt korpusu w literę A**, jeśli potrzebujesz więcej dzianiny w okolicy bioder.

Wzór jest długi i wynika to głównie z liczby modyfikacji, które zostały w nim uwzględnione. Pamiętaj, że dzięki zastosowaniu **interaktywnego spisu treści** i **klikalnych odnośników**, na każdym etapie pracy możesz swobodnie poruszać się po całym pliku.

Zanim przystąpisz do pracy,
przeczytaj wzór w całości!

1.2 Rozmiary

FEST tee zaprojektowana została z **sugerowanym luzem w granicach 5 cm** dla wszystkich rozmiarów. W przeciwieństwie do moich wcześniejszych wzorów, tym razem **wybierz rozmiar odpowiadający Twojemu obwodowi mierzonemu na wysokości pach** (tzw. upper bust).

Dlaczego? **Ten obwód jest dużo lepszym wyznacznikiem proporcji ciała**, zwłaszcza szerokości ramion niż obwód pełnego biustu. A to właśnie w ramionach FEST tee powinna leżeć idealnie. Resztę można dostosować.

Rozmiary 1 (2, 3, 4) 5 (6, 7, 8) 9 (10, 11) będą pasowały na sylwetkę, której obwód mierzony na wysokości pach (tzw. upper bust) wynosi około 81.5 (85.75, 89.75, 93.75) 97,75 (102, 106, 110) 114 (118.25, 122.25) cm.

Zanim zdecydujesz się na konkretny rozmiar, **sprawdź przypisany do niego obwód gotowej dzianiny** oraz **maksymalną możliwą modyfikację**.

Jesteś pomiędzy rozmiarami i wolisz luźniejsze dzianiny? Jeśli okaże się, że dla rozmiaru zgodnego z Twoim obwodem mierzonym na wysokości pachy, nie jesteś w stanie wprowadzić modyfikacji, która pozwoli uzyskać obwód dzianiny równy lub większy niż Twój obwód pełnego biustu, wybierz większy rozmiar.

Jesteś pomiędzy rozmiarami i lubisz bardziej dopasowane projekty? Wybierz rozmiar zgodny z obwodem mierzonym na wysokości pachy. W takiej sytuacji obwód gotowej koszulki będzie mniejszy niż Twój obwód pełnego biustu, ale spokojnie - dzianina jest elastyczna.

Obwód gotowego projektu dla rozmiarów 1 (2, 3, 4) 5 (6, 7, 8) 9 (10, 11) wynosi odpowiednio 85 (90, 95, 100) 105 (110, 115, 120) 125 (130, 135) cm z możliwą modyfikacją do maksymalnego obwodu 92 (97, 103, 106) 109.5 (115.25, 119.5, 123.5) 128.5 (131.75, 136) cm.

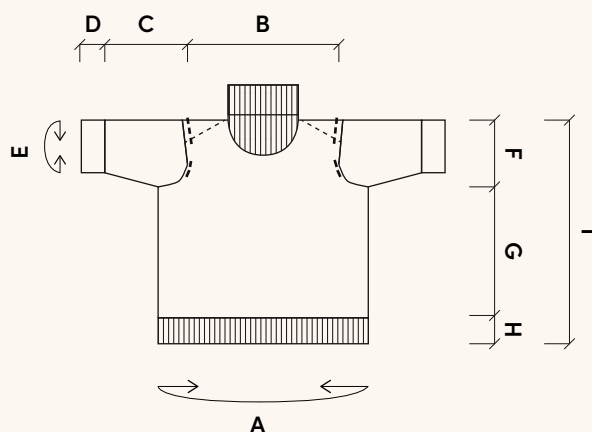

Rysunek 1 - Schemat z oznaczeniami poszczególnych elementów koszulki do tabeli nr 1

1.3 Wymiary dla poszczególnych rozmiarów

	A [cm]	B [cm]	C [cm]	D [cm]	E [cm]	F [cm]	G [cm]	H [cm]	I [cm]
1	85	33,75	21	4	23,5	18,75	28,75	4,5	52
2	90	34,5	21	4	25,25	18,75	28,5	4,5	52
3	95	35	22	4	26	19,5	30	4,5	54
4	100	35,75	21,5	4	27,75	20	29,5	4,5	54
5	105	36,25	22	4	28,75	20,5	31	4,5	56
6	110	37	22,5	4	29,5	21,25	30,75	4,5	56
7	115	37,5	22,5	4	30,5	21,25	32,75	4,5	58
8	120	38,25	22,75	4	32	21,75	32	4,5	58
9	125	38,75	23,75	4	34	22,5	33,5	4,5	60
10	130	39,5	23,75	4	36,5	22,5	33	4,5	60
11	135	40	24,25	4	38,25	23	34,75	4,5	62

Tabela 1 - Przybliżone wymiary koszulki dla poszczególnych rozmiarów. **Uwaga!** Wymiary podane są dla koszulki mierzonej na płasko (poza obwodami) i zaokrąglone do 0,25 cm.

Poniżej **wyjaśnienie** poszczególnych oznaczeń ze schematu i tabeli:

- A** - obwód koszulki w najszerszym miejscu (pod pachą)
- B** - szerokość tyłu koszulki = szerokość ramion mierzona od pachy do pachy
- C** - długość rękawa od miejsca podebrania oczek do początku mankietu
- D** - długość mankietu
- E** - obwód rękawa w najwęższym miejscu

- F - głębokość podkroju pachy
- G - długość korpusu od pachy do ściągacza
- H - wysokość dolnego ściągacza
- I - całkowita długość koszulki

Pamiętaj, że **niektóre z tych wartości** - jak długość korpusu czy rękawów - **można łatwo zmodyfikować**. Staraj się wprowadzać modyfikacje we wskazanych miejscach, żeby nie zmieniać zaprojektowanych proporcji dzianiny.

We wzorze znajdziesz możliwość wykonania modyfikacji **Full Bust Adjustment (FBA)**, która pozwoli (w określonym zakresie) na dodanie dodatkowych oczek i tym samym - poszerzenie obwodu koszulki na wysokości pełnego biustu.

Dla każdego rozmiaru - z modyfikacją *Full Bust Adjustment (FBA)* lub bez - przewidziane zostały **poziome zaszewki** dla miseczek o głębokościach: 3, 6, 9 oraz 12 cm. Wyjątkiem są rozmiary 1 i 2 - dla nich maksymalna głębokość miseczki wynosi 9 cm.

Po co są zaszewki? Jeśli wybierzesz rozmiar z mniejszym luzem, stworzą dodatkowe miejsce na biust. Oprócz tego, bez względu na ilość luzu, sprawiają, że przód koszulki nie podnosi się na piersiach. Dzięki temu dolny ściągacz pozostaje zawsze równoległy. Poziome zaszewki są przydatne zwłaszcza przy większym biuście. We wzorze znajdziesz dokładne wskazówki, jak sprawdzić, czy to modyfikacja, która może być dla Ciebie przydatna.

Dodatkowo, jeśli potrzebujesz więcej miejsca na krągłości w okolicach bioder lub brzucha, we wzorze znajdziesz **modyfikację A-line**. Dzięki niej stopniowo dodasz oczka wzdłuż korpusu, aż do uzyskania pożądanego obwodu z odpowiednim luzem.

Przed wyborem rozmiaru sprawdź tabelę z dokładnymi wymiarami, która znajduje się na poprzedniej stronie, i postaraj się przeanalizować potencjalnie potrzebne modyfikacje.

1.4 Druty i akcesoria



druty w rozmiarach:

3,5 mm na żyłce: 40, 60 oraz 80 lub 100 cm

3 mm na żyłce: 40 oraz 80, 100 lub 120 cm

akcesoria:

- markery (BOR, kontrastowe otwierane)
- centymetr krawiecki
- nożyczki
- igła dziewiarska

1.5 Włóczki

FEST tee dziergana jest **dwiema nitkami** trzymanymi razem: jedną grubości Fingering i drugą grubości Lace.

Poniżej znajdziesz sugerowane połączenie **wiossenno-letnie**, a na kolejnej stronie dwa **jesiennie-zimowe**.



sugerowane połączenie wiossenno-letnie: **Sandnes Garn**

Tynn Line

+

Alpakka Følgetråd

200 (200-250, 250, 250) 250-300
(300, 300, 300) 350 (350, 400) g

100 (100-150, 150, 150) 150 (150-200,
150-200, 200) 200 (200, 200-250) g

4 (5-5, 5, 5) 5-6 (6, 6, 6) 7 (7, 8)
motków

2 (2-3, 3, 3) 3 (3-4, 3-4, 4) 4 (4, 4-5)
motków

1 motek = 50 g = +/- 220 m
skład: 53% Bawełna, 33% Wiskoza, 14% Len

1 motek = 50 g = +/- 400 m
skład: 100% Alpaka



sugerowane połączenie jesienno-zimowe: **Sandnes Garn**

Sunday

+

Tynn Silk Mohair

200 (200-250 250, 250) 250 (250-300, 250-300, 300) 300 (300-350, 350) g

100 (100-125, 100-125, 125) 125-150 (150, 150, 175) 175 (175, 175-200) g

4 (4-5, 5, 5) 5 (5, 5-6, 6) 6 (6-7, 7) motków

4 (4-5, 4-5, 5) 5-6 (6, 6, 7) 7 (7, 7-8) motków

1 motek = 50 g = +/- 235 m
skład: 100% Wełna merino non-superwash

1 motek = 25 g = +/- 212 m
skład: 57% Moher, 28% Jedwab, 15% Wełna



sugerowane połączenie jesienno-zimowe: **GABO wool**

MY TIME MERINO

+

MOHSILKO

200 (200-250 250, 250) 250 (250-300, 250-300, 300) 300 (300-350, 350) g

100 (100-125, 100-125, 125) 125-150 (150, 150, 175) 175 (175, 175-200) g

4 (4-5, 5, 5) 5 (5, 5-6, 6) 6 (6-7, 7) motków

4 (4-5, 4-5, 5) 5-6 (6, 6, 7) 7 (7, 7-8) motków

1 motek = 50 g = +/- 230 m
skład: 100% Wełna merino non-superwash

1 motek = 25 g = +/- 210 m
skład: 61% Moher, 24% Jedwab, 15% Wełna merino



Jeśli wybrany został **rozmiar z modyfikacjami**, koniecznie **dobierz po jednym motku** z każdej włóczki. Lepiej mieć tę samą partię farbowania i zostać z resztkami, niż na późniejszym etapie szukać pasującej włóczki.

W razie gdyby zostało Ci włóczki, możesz do kompletu wykonać resztkową kokardkę ze wzoru [ROZETA bow].

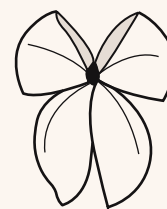

1.6 Próbki

Przed rozpoczęciem pracy wykonaj **dwie próbki** – jedną w okrężeniach i jedną na płasko.

Zdarza się, że w okrężeniach, używając tego samego rozmiaru drutów, dzierga się ściślej lub luźniej niż w rzędach. W takiej sytuacji należy dobrać odpowiednio większy lub mniejszy rozmiar drutów, zaczynając pracę w okrężeniach.

Próbki wykonane zarówno **na płasko**, jak i **w okrężeniach, ścięciem pończosznym**, na drutach w rozmiarze **3,5 mm** – zmierzone po zablokowaniu:



10 x 10 cm = 23 oczka x 32 rzędy/okrężenia

Jeśli liczba oczek lub rzędów w Twojej próbce jest **większa** – użyj większych drutów lub staraj się dziergać luźniej.

Jeśli liczba oczek lub rzędów w Twojej próbce jest **mniejsza** – użyj mniejszych drutów lub staraj się dziergać ściślej.

Jak wykonać próbki?



Jeśli nie wiesz, w jaki sposób dzierga się próbki w okrężeniach, **zerknij na kanał Veraniki Barel na YouTube**, która nagrała świetny [**film instruktażowy**].
PS znajdziesz tam więcej ciekawych technik!

Na druty w rozmiarze **3,5 mm** nabierz dowolną metodą **minimum 24 + 2 oczka brzegowe (est)**. Możesz nabrać więcej oczek – ułatwi to mierzenie. W razie potrzeby sprawdź oznaczenia dziewiarskie na [stronie 15].

Próbka w rzędach (2 rzędy powtórzeń):

1 rząd (WS): 1 est, *p1* – powtarzaj * * do 1 oczka przed końcem rzędu, 1 est

2 rząd (RS): 1 est, *k1* – powtarzaj * * do 1 oczka przed końcem rzędu, 1 est

Próbka w okrężeniach (1 okrężenie powtórzeń):

1 okrężenie: *k1* – powtarzaj * * do końca okrężenia

Powtórz rzędy 1 – 2 **przynajmniej 18** razy lub okrężenie 1 **przynajmniej 36** razy. Możesz więcej – dzięki temu łatwiej będzie je policzyć po zablokowaniu próbki.

^{2/}Wzór

2.1 Legenda oznaczeń dziewiarskich

BOR (ang. *beginning of the round*) - początek okrążenia

+ 2, - 2 - liczba dodanych lub odejmych oczek w danym rzędzie/okrążeniu

WS (ang. *wrong side*) - lewa strona robótki

RS (ang. *right side*) - prawa strona robótki

est (ang. *edge stitch*) - oczko brzegowe (zwróć uwagę, by przerabiać je w sposób, który podany został w instrukcji dla danego rzędu)

k1 (ang. *knit 1*) - oczko prawe

p1 (ang. *purl 1*) - oczko lewe

GSRst* (ang. *German Short Rows stitch*) - oczko Niemieckich Rzędów Skróconych

sl1wyif (ang. *slip 1 with yarn in front*) - przełoż oczko bez przerabiania z lewego na prawy drut, wktuwając się jak do przerobienia oczka lewego, z nitką z przodu robótki

sl1wyib (ang. *slip 1 with yarn in back*) - przełoż oczko bez przerabiania z lewego na prawy drut, wktuwając się jak do przerobienia oczka lewego, z nitką z tyłu robótki

M1Rk** (ang. *make 1 right knitwise*) - dodawanie oczek prawych z pochyleniem na prawo

M1Rp** (ang. *make 1 right purlwise*) - dodawanie oczek lewych z pochyleniem na prawo

M1Lk** (ang. *make 1 left knitwise*) - dodawanie oczek prawych z pochyleniem na lewo

M1Lp** (ang. *make 1 left purlwise*) - dodawanie oczek lewych z pochyleniem na lewo

k2tog** (ang. *knit two together*) - odejmowanie oczek z pochyleniem na prawo

ssk** (ang. *slip slip knit*) - odejmowanie oczek z pochyleniem na lewo

* Technika wykonania rzędów skróconych została szczegółowo rozpisana w dalszej części wzoru - potrzebna tylko do zaszewek na piersiach.

** Sposoby dodawania i odejmowania oczek zostały rozpisane szczegółowo w „Technikach”.

2.2 Techniki

1/ *Long Tail Cast On*

2/ Ścieg pończosznicy

3/ Ścieg ściągaczowy 1x1 w okrążeniach (opisany w dalszej części wzoru)

4/ *Niemieckie Rzędy Skrócone* (opcjonalnie - przy zaszewkach)

5/ *Italian Bind Off* w ściągaczu 1x1

6/ Dodawanie oczek:

- **M1Rk** - wkłuj się lewym drutem od tyłu w poprzeczną nitkę pomiędzy oczkami i przerób ją na prawo od przodu (wykorzystując przednią „nóżkę” oczka).
- **M1Rp** - wkłuj się lewym drutem od tyłu w poprzeczną nitkę pomiędzy oczkami i przerób ją na lewo od przodu (wykorzystując przednią „nóżkę” oczka).
- **M1Lk** - wkłuj się lewym drutem od przodu w poprzeczną nitkę pomiędzy oczkami i przerób ją na prawo od tyłu (wykorzystując tylną „nóżkę” oczka).
- **M1Lp** - wkłuj się lewym drutem od przodu w poprzeczną nitkę pomiędzy oczkami i przerób ją na lewo od tyłu (wykorzystując tylną „nóżkę” oczka).
- **Backwards Loop Cast On** - metoda dodawania oczek „z kciuka” - owiń nitkę dookoła kciuka i wsuń pod nią prawy drut, wyciągając jednocześnie kciuk z nabranego oczka.

7/ Odejmuwanie oczek:

- **k2tog** - wkłuj się w dwa oczka jednocześnie (jak do przerobienia na prawo) i przerób je razem na prawo.
- **ssk** - przełóż dwa oczka z lewego na prawy drut, wbijając się w każde z nich jak do przerobienia na prawo. Oczka przekręcą się. Przełóż te oczka po kolei z powrotem na lewy drut. Uważaj, by ponownie ich nie przekręcić. Wkłuj się w dwa oczka jednocześnie (przez tylną „nóżkę” oczek) i przerób je razem na prawo.

