

BLUZA

sweatshirt

wzór dziewczarski

rozmiary:

1 (2, 3, 4) 5 (6, 7, 8)



spis treści

1/ O projekcie

1.1	skrócony opis konstrukcji _____	07
1.2	rozmiary _____	08
1.3	wymiary dla poszczególnych rozmiarów _____	09
1.4	druty i akcesoria _____	11
1.5	włóczki _____	11
1.6	próbki _____	13

2/ Wzór

2.1	legenda oznaczeń dziewiarskich _____	15
2.2	techniki _____	16
2.3	nabieranie oczek i formowanie paneli tyłu _____	18
2.4	tył i kształtowanie podkroju pach _____	23
2.5	przody i kształtowanie podkroju dekolту _____	29
2.6	przód i kształtowanie podkroju pach _____	36
2.7	korpus i praca z długością _____	44
2.8	rękawy _____	50
2.9	wykończenie dekolту _____	62

3/ Wskazówki do modyfikacji 66

4/ Wykończenie i blokowanie 93

5/ Pielęgnacja 93

6/ Zdjęcia testerek 95

7/ Drukowalna karta pracy 119

Zanim przystąpisz do pracy,
przeczytaj wzór w całości!

prawa autorskie

Wzór BLUZA sweatshirt przeznaczony jest tylko i wyłącznie do użytku prywatnego.

Powielanie, udostępnianie oraz **komercyjna sprzedaż** niniejszego wzoru lub produktów wykonanych na jego podstawie, są niedozwolone.

Naruszenie praw autorskich grozi odpowiedzialnością karną, określoną w przepisach Ustawy z dnia 4 lutego 1994 r. o prawie autorskim i prawach pokrewnych, Ustawy z dnia 16 kwietnia 1993 r. o zwalczaniu nieuczciwej konkurencji oraz przepisach Kodeksu Cywilnego.

Jeśli masz **jakiegokolwiek wątpliwości** dotyczące wykorzystania wzoru lub produktu stworzonego na jego podstawie, skontaktuj się ze mną:



@joan.knits



joanknitwear@gmail.com

We wszystkie wzory, które projektuję, wkładam dużo zaangażowania i pracy. **Proszę, uszanuj poświęcony przeze mnie czas i korzystaj z nich uczciwie.**

Jeśli masz ochotę pokazać Instagramowej społeczności swoją BLUZA sweatshirt, będzie mi miło, gdy dodasz hashtag **#bluzasweatshirt** i oznaczysz mnie na zdjęciu jako **@joan.knits**.

Zanim przystąpisz do pracy,
przeczytaj wzór w całości!



Układ graficzny wzoru został zaprojektowany pod urządzenia mobilne.





Wzór nie jest zoptymalizowany pod druk. Opcje drukowania nie zostały w żaden sposób ograniczone, jednak ze względu na większe fonty, marginesy czy wygodne odstępy między liniami, drukowanie może być tuszożerne.

Ze wzoru możesz korzystać używając **aplikacji** przeznaczonych do otwierania PDF-ów, takich jak Dyski od Google lub Pliki od Apple. Znajdziesz w nich możliwość zaznaczania, rysowania lub dodawania komentarzy i notatek.

W samym wzorze pojawiają się **symbole**: które umożliwiają odhaczenie wykonanych już rzędów i okrążeń. Pozwolą łatwiej odnaleźć się w instrukcji po przerwie. Zwracaj uwagę na podkreślone **flamastrem** lub **zakreślone** fragmenty tekstu. Wskazują najistotniejsze informacje.

Wszystkie numery stron podane w treści wzoru i pod ikonami modyfikacji są klikalne. Po dotknięciu przeniosą Cię do docelowego miejsca.

Przy ważnych fragmentach instrukcji, na marginesach, występują **ikony**:

	_____	najważniejsze fragmenty instrukcji
	_____	podpowiedzi i ciekawe wskazówki
	_____	miejsca, w których warto przeliczyć przerobione oczka czy wykonane rzędy/okrążenia
	_____	miejsce, w którym można wprowadzić modyfikacje - dokładny opis znajduje się na podanej pod ikoną stronie

str. 26

Na końcu wzoru znajdziesz przygotowaną pod druk **kartę pracy** ze wszystkimi informacjami o projekcie i modyfikacjach. By ją wydrukować, w ustawieniach drukarki wybierz strony 119 - 121.

1/ O projekcie

1.1 Skrócony opis konstrukcji

Gdy przychodził październik, bluzy znikają z mojej szafy.

Ładowały w kartonach i czekały na kolejną wiosnę. I choć kochałam ich wygodę, to bawełna nigdy nie dawała tak upragnionego zimą ciepła. Chowając ostatnią, pomyślałam: a może da się zrobić taką, tylko z wełny? Domyślcie się, co było dalej...

BLUZA sweatshirt to bluza o oversizowym kroju, **dziergana od góry do dołu** niemal w całości **ściegiem pończoszniczym**. Wisienką na torcie jest **charakterystyczna dla bluz konstrukcja tyłu** oraz **detale** dookoła rękawów, dekoltu i dolnego ściągacza.

Na początku oczka nabierane są na **lewy panel tyłu**.

Po przerobieniu lewego panelu, podbierane są z niego oczka na **prawy**. Oczka na **tył** podbierane są wzdłuż połączonych ze sobą paneli i przerabiane w rzędach. Następnie, podbierane są oczka na **przody**. Przód i tył łączone są w okrążenia, a **korpus** zwieńczony zostaje ozdobnym detalem,

wykonanym metodą *Double Knitting* i ściągaczem 1x1.

Oczka na **rękawy** podbierane są i łączone z oczkami paneli tyłu zabezpieczonymi na żyłkach, a po wykonaniu *Niemieckich Rzędów Skróconych* przerabiane w okrążeniach.

Dekolt wykończony zostaje ozdobnym detalem oraz podwójnie składanym i zszywanym kołnierzem.

We wzorze znajdziesz możliwość wprowadzenia **Full Bust Adjustment**, czyli dostosowania obwodu bluzy na wysokości podkroju pach do swojego obwodu pełnego biustu, a także instrukcje jak wykonać **poziome zaszewki** czy **skrócić lub wydłużyć rękawy**. I sporo wskazówek!

Wzór jest długi i wynika to głównie z ilości modyfikacji, które zostały w nim rozpisane. Pamiętaj, że dzięki zastosowaniu **interaktywnego spisu treści i klikalnych odnośników**, na każdym etapie pracy możesz swobodnie poruszać się po całym pliku.

Zanim przystąpisz do pracy,
przeczytaj wzór w całości!

1.2 Rozmiary

BLUZA sweatshirt zaprojektowana została z **sugerowanym pozytywnym luzem 25 cm dla wszystkich rozmiarów**. Oznacza to, że obwód gotowej dzianiny w najszerszym miejscu powinien być o 25 cm większy niż obwód mierzony w najpełniejszej części biustu.

Ale! To wszystko zależy od preferencji. Jeśli wolisz, możesz wydziergać bluzę z mniejszym oversizem – choć **nie zalecam mniejszego luzu niż 15 cm**.

Koniecznie wybierz rozmiar odpowiadający lub najbliższy Twojemu obwodowi mierzonemu na wysokości pach (tzw. upper bust).

Dlaczego? **Ten obwód jest dużo lepszym wyznacznikiem proporcji ciała**, zwłaszcza szerokości ramion niż obwód pełnego biustu. A to właśnie w ramionach BLUZA powinna leżeć idealnie. Resztę można dostosować.

Rozmiary 1 (2, 3, 4) 5 (6, 7, 8) będą pasowały na sylwetkę, której obwód mierzony na wysokości pach (tzw. upper bust) wynosi około 77.5 (85.75, 93.75, 102) 110 (118.25, 122.25, 134.5) cm.

Zanim zdecydujesz się na konkretny rozmiar, **sprawdź przypisany do niego obwód gotowej dzianiny oraz maksymalną możliwą modyfikację**.

Jesteś pomiędzy rozmiarami? Wybierz większy rozmiar tylko, jeśli okaże się, że dla rozmiaru zgodnego z Twoim obwodem mierzonym na wysokości pachy, nie jesteś w stanie wprowadzić modyfikacji, która pozwoli uzyskać obwód dzianiny większy o min. 15 cm od Twojego obwodu pełnego biustu.

Obwód gotowego projektu dla rozmiarów 1 (2, 3, 4) 5 (6, 7, 8) wynosi odpowiednio 100 (110, 120, 130) 140 (150, 160, 170) cm z możliwą modyfikacją do maksymalnego obwodu 116.5 (127.75, 133.5, 144.5) 151 (159, 170, 177.75) cm.

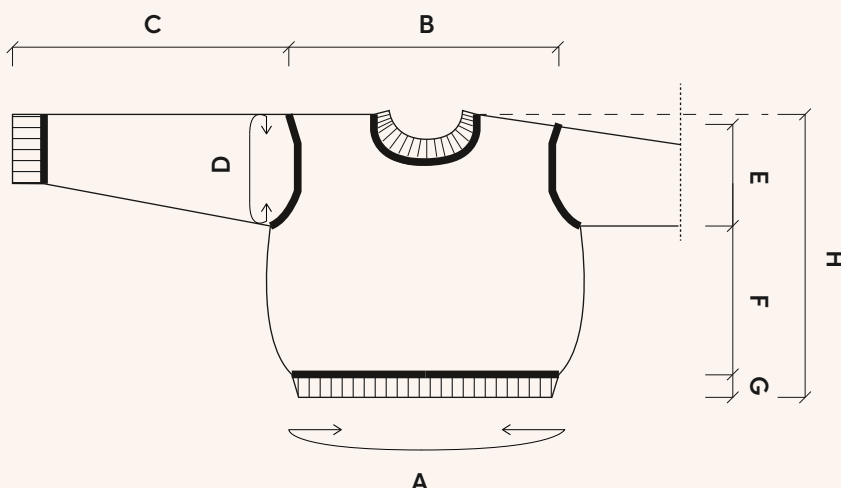

Rysunek 1 - Schemat z oznaczeniami poszczególnych elementów bluzy do tabeli nr 1

1.3 Wymiary dla poszczególnych rozmiarów

	A [cm]	B [cm]	C [cm]	D [cm]	E [cm]	F [cm]	G [cm]	H [cm]
1	100	48,25	51	39,75	18,5	27,5	6	56
2	110	49,5	51	42,25	19,25	26,75	6	56
3	120	50,75	51	44,75	20,25	26,75	6	57
4	130	52	51	47,25	21	26	6	57
5	140	53,25	51	49,75	21,75	25,25	6	57
6	150	54,5	51	53,5	22,5	25,25	6	58
7	160	55,75	51	57,25	23,5	24,5	6	58
8	170	57	51	61	24,25	23,75	6	58

Tabela 1 - Przybliżone wymiary bluzy dla poszczególnych rozmiarów. **Uwaga!** Wymiary podane są dla bluzy mierzonej na płasko (poza obwodami) i zaokrąglone do 0,25 cm.

Poniżej **wyjaśnienie** poszczególnych oznaczeń ze schematu i tabeli:

- A** - obwód bluzy w najszerszym miejscu
- B** - szerokość ramion
- C** - długość rękawa
- D** - obwód rękawa w najszerszym miejscu
- E** - głębokość podkroju pachy
- F** - długość korpusu od pachy do dolnego ściągacza
- G** - wysokość ściągacza z detalem
- H** - całkowita długość bluzy (mierzona od linii dekoltu ze spadkiem ramion)

Pamiętaj, że **niektóre z tych wartości** - jak długość korpusu czy rękawów - **można łatwo zmodyfikować**. Staraj się wprowadzać modyfikacje we wskazanych miejscach, żeby nie zmieniać zaprojektowanych proporcji dzianiny.

We wzorze znajdziesz możliwość wykonania modyfikacji ***Full Bust Adjustment (FBA)***, która pozwoli (w określonym zakresie) na dodanie dodatkowych oczek i tym samym - poszerzenie obwodu bluzy na wysokości pełnego biustu.

Dla każdego rozmiaru - z modyfikacją *Full Bust Adjustment (FBA)* lub bez - przewidziane zostały **poziome zaszewki** dla miseczek o głębokościach: 3, 6, 9 oraz 12 cm.

Po co są zaszewki? Bez względu na ilość luzu, poziome zaszewki sprawiają, że dzianina nie podnosi się na piersiach, a przez to przód nie jest krótszy od tyłu. We wzorze znajdziesz dokładne wskazówki, jak sprawdzić, czy to modyfikacja, która może być dla Ciebie przydatna.

Przed wyborem rozmiaru sprawdź tabelę z dokładnymi wymiarami, która znajduje się na poprzedniej stronie, i postaraj się przeanalizować potencjalnie potrzebne modyfikacje.

1.4 Druty i akcesoria



druty w rozmiarach:

4 mm na żyłce: 60 oraz 80, 100 lub 120 cm

3,5 mm na żyłce: 40 oraz 100 lub 120 cm

2,5 mm na żyłce: 40 oraz 100 lub 120 cm

akcesoria:

- markery (BOR, kontrastowe otwierane)
- żyłki pomocnicze lub kawałki włóczki
- centymetr krawiecki
- nożyczki i igła dziewiarska

1.5 Włóczki

BLUZA sweatshirt dziergana jest **trzema nitkami** trzymanymi razem: dwoma grubości Fingering i jedną grubości Lace z włoskiem, np. moherowo-jedwabną lub **dwoma**: jedną grubości Worsted i jedną grubości Lace.

Poniżej znajdziesz sugerowane połączenie, a na kolejnej stronie - alternatywy.



sugerowane połączenie trzynitkowe: **GABO wool**

MY TIME MERINO

+

MOHSILKO

500 (550, 550-600, 600) 650
(700, 750, 800) g

125 (150, 150, 150-175) 150-175
(175-200, 200, 200-225) g

10 (11, 12, 12-13) 14 (15, 16, 17)
motków

5 (6, 6, 6-7) 6-7 (7-8, 8, 8-9)
motków

1 motek = 50 g = +/- 230 m
skład: 100% Wełna merino non-superwash

1 motek = 25 g = +/- 210 m
skład: 61% Moher, 24% Jedwab, 15% Wełna merino



alternatywne połączenie trzynitkowe: **Sandnes Garn**

Sunday

+

Tynn Silk Mohair

500 (550, 550-600, 600) 650
(700, 750, 800) g

125 (150, 150, 150-175) 150-175
(175-200, 200, 200-225) g

10 (11, 12, 12-13) 14 (15, 16, 17)
motków

5 (6, 6, 6-7) 6-7 (7-8, 8, 8-9)
motków

1 motek = 50 g = +/- 235 m
skład: 100% Wełna merino non-superwash

1 motek = 25 g = +/- 212 m
skład: 57% Moher, 28% Jedwab, 15% Wełna



alternatywne połączenie dwunitkowe: **Knitting For Olive**

Heavy Merino

+

Soft Silk Mohair

500 (550, 550-600, 600) 650
(700, 750, 800) g

125 (150, 150, 150-175) 150-175
(175-200, 200, 200-225) g

10 (11, 12, 12-13) 14 (15, 16, 17)
motków

5 (6, 6, 6-7) 6-7 (7-8, 8, 8-9)
motków

1 motek = 50 g = +/- 125 m
skład: 100% Wełna merino non-superwash

1 motek = 25 g = +/- 225 m
skład: 70% Moher, 30% Jedwab Mulberry



Jeśli wybrany został **rozmiar z modyfikacjami**, koniecznie **dobierz po jednym motku** z każdej włóczki. Lepiej mieć tę samą partię farbowania i zostać z resztkami, niż na późniejszym etapie szukać pasującej włóczki.

W razie gdyby zostało Ci włóczki, możesz do kompletu wykonać resztkową kokardkę ze wzoru [ROZETA bow].



1.6 Próbki

Przed rozpoczęciem pracy wykonaj **dwie próbki** – jedną w okrężeniach i jedną na płasko.

Zdarza się, że w okrężeniach, używając tego samego rozmiaru drutów, dzierga się ściślej lub luźniej niż w rzędach. W takiej sytuacji należy dobrać odpowiednio większy lub mniejszy rozmiar drutów, zaczynając pracę w okrężeniach.

Próbki wykonane zarówno **na płasko**, jak i **w okrężeniach, ścięciem pończosznym**, na drutach w rozmiarze **4 mm** – zmierzone po zablokowaniu:



10 x 10 cm = 18 oczek x 30 rzędów/okrężeń

Jeśli liczba oczek lub rzędów w Twojej próbce jest **większa** – użyj większych drutów lub wybierz druty z innego materiału.

Jeśli liczba oczek lub rzędów w Twojej próbce jest **mniejsza** – użyj mniejszych drutów lub wybierz druty z innego materiału.

Jak wykonać próbki?



Jeśli nie wiesz, w jaki sposób dzierga się próbki w okrężeniach, **zerknij na kanał Veraniki Barel na YouTube**, która nagrała świetny [**film instruktażowy**].

PS znajdziesz tam więcej ciekawych technik!

Na druty w rozmiarze **4 mm** nabierz dowolną metodą **minimum 20 + 2 oczka brzegowe (est)**. Możesz nabrać więcej oczek – ułatwi to mierzenie.

Oczka brzegowe (est) w próbce przerabiaj dowolnie, we wzorze podążaj za instrukcjami. W razie potrzeby sprawdź oznaczenia dziewiarskie na [stronie 15].

Próbka w rzędach (2 rzędy powtórzeń):

1 rząd (WS): 1 est, *p1* – powtarzaj * * do 1 oczka przed końcem rzędu, 1 est

2 rząd (RS): 1 est, *k1* – powtarzaj * * do 1 oczka przed końcem rzędu, 1 est

Próbka w okrężeniach (1 okrężenie powtórzeń):

1 okrężenie: *k1* – powtarzaj * * do końca okrężenia

Powtórz rzędy 1 – 2 **przynajmniej** 16 razy lub okrężenie 1 **przynajmniej** 32 razy. Możesz więcej – dzięki temu łatwiej będzie je policzyć po zablokowaniu próbki.

^{2/}Wzór

2.1 Legenda oznaczeń dziewiarskich

BOR (ang. *beginning of the round*) - początek okrążenia

+ 2, - 2 - liczba dodanych lub odejmych oczek w danym rzędzie/okrążeniu

WS (ang. *wrong side*) - lewa strona robótki

RS (ang. *right side*) - prawa strona robótki

est (ang. *edge stitch*) - oczko brzegowe (zwróć uwagę, by przerabiać je w sposób, który podany został w instrukcji dla danego rzędu)

k1 (ang. *knit 1*) - oczko prawe

p1 (ang. *purl 1*) - oczko lewe

yo (ang. *yarn over*) - narzut

GSRst* (ang. *German Short Rows stitch*) - oczko Niemieckich Rzędów Skróconych

sl1wyif (ang. *slip 1 with yarn in front*) - przelóż oczko bez przerabiania z lewego na prawy drut, wbijając się jak do oczka lewego, z nitką z przodu robótki

sl1wyib (ang. *slip 1 with yarn in back*) - przelóż oczko bez przerabiania z lewego na prawy drut, wbijając się jak do oczka lewego, z nitką z tyłu robótki

M1Rk** (ang. *make 1 right knitwise*) - dodawanie oczek prawych z pochyleniem na prawo

M1Rp** (ang. *make 1 right purlwise*) - dodawanie oczek lewych z pochyleniem na prawo

M1Lk** (ang. *make 1 left knitwise*) - dodawanie oczek prawych z pochyleniem na lewo

M1Lp** (ang. *make 1 left purlwise*) - dodawanie oczek lewych z pochyleniem na lewo

k2tog** (ang. *knit two together*) - odejmowanie oczek z pochyleniem na prawo

ssk** (ang. *slip slip knit*) - odejmowanie oczek z pochyleniem na lewo

ssp** (ang. *slip slip purl*) - odejmowanie oczek z pochyleniem na lewo

* Technika wykonania rzędów skróconych została szczegółowo rozpisana w dalszej części wzoru.

** Sposoby dodawania i odejmowania oczek zostały rozpisane szczegółowo w „Technikach”.

2.2 Techniki

1/ *Long Tail Cast On*

2/ **Ścieg pończosznicy** (opisany na każdym etapie w dalszej części wzoru)

3/ **Ścieg ściągaczowy 1x1 w okrążeniach** (opisany w dalszej części wzoru)

4/ **Niemieckie Rzędy Skrócone** (opisane w dalszej części wzoru)

5/ **Yo (narzut)** - owiń prawy drut, prowadząc nić roboczą od przodu do tyłu robótki

6/ **Italian Bind Off w ściągaczu 1x1**

7/ **Double Knitting** (opisany na każdym etapie w dalszej części wzoru)

8/ Dodawanie oczek:

- **M1Rk** - wkłuj się lewym drutem od tyłu w poprzeczną nitkę pomiędzy oczkami i przerób ją na prawo od przodu (wykorzystując przednią „nóżkę” oczka).
- **M1Rp** - wkłuj się lewym drutem od tyłu w poprzeczną nitkę pomiędzy oczkami i przerób ją na lewo od przodu (wykorzystując przednią „nóżkę” oczka).
- **M1Lk** - wkłuj się lewym drutem od przodu w poprzeczną nitkę pomiędzy oczkami i przerób ją na prawo od tyłu (wykorzystując tylną „nóżkę” oczka).
- **M1Lp** - wkłuj się lewym drutem od przodu w poprzeczną nitkę pomiędzy oczkami i przerób ją na lewo od tyłu (wykorzystując tylną „nóżkę” oczka).
- **Backwards Loop Cast On** - metoda dodawania oczek „z kciuka” - owiń nitkę dookoła kciuka i wsuń pod nią prawy drut, wyciągając jednocześnie kciuk z nabranego oczka.

9/ Odejmwowanie oczek:

- **k2tog** - wkłuj się w dwa oczka jednocześnie (jak do przerobienia na prawo) i przerób je razem na prawo.
- **ssk** - przełóż dwa oczka z lewego na prawy drut, wbijając się w każde z nich jak do przerobienia na prawo. Oczka przekręcą się. Przełóż te oczka po kolei z powrotem na lewy drut. Uważaj, by ponownie ich nie przekręcić. Wkłuj się w dwa oczka jednocześnie (przez tylną „nóżkę” oczek) i przerób je razem na prawo.
- **ssp** - przełóż dwa oczka z lewego na prawy drut, wbijając się w każde z nich jak do przerobienia na prawo. Oczka przekręcą się. Przełóż te oczka po kolei z powrotem na lewy drut. Uważaj, by ponownie ich nie przekręcić. Wkłuj się w dwa oczka jednocześnie (przez tylną „nóżkę” oczek) i przerób je razem na lewo.



^{6/} Zdjęcia testerek

6.0 Zdjęcia testerek

Ten wzór nie powstałby bez wsparcia i zaangażowania wspaniałych testerek.

@dom.nitki	@ahataaknits
@too.loops	@drut_cie_to
@woolly.fully	@heklovane
@woleszewska	@yarnology.lab
@druty_w_fartuchu	@nbielinka
@iwanowska.handmade	@knittingmysanity
@onherneedles	@od.cienie
@zuza_knits	@handmade_by_betiiw
@bookknitter	@Izabela.lub
@knit_again	@knitception
@malinowska.knitting	
@wolne.druty	

Dziękuję Wam za Waszą pracę i wszystkie sugestie czy uwagi, za rozmowy i poświęcony czas w tych ostatnich miesiącach.

Każda z testerek prowadzi swoje konto na Instagramie. Jeśli i Ty masz ochotę podziękować im za możliwość wykonania BLUZY odwiedź je, rozejrzyj się i zostaw po sobie ślad. A może zostać na dłużej?

Przewijając dalej, znajdziesz zdjęcia BLUZA sweatshirt w ich wykonaniu. Dzięki temu możesz zobaczyć, jak dzianina w różnych rozmiarach prezentuje się na różnych sylwetkach.

Dodatkowo, dziękuję **Angelice i Krystianowi z @gabo.wool**, którzy wsparli testerki kodem rabatowym. W [**GABO wool**] znajdziecie wszystko, co potrzebne do stworzenia swojej BLUZY!

A mojej techedytorce - Ewelinie **@ewelina.czempik** - dziękuję za pomoc w doprowadzeniu do porządku tego (jak zwykle długiego) wzoru i zapewnieniu odpowiedniego poziomu rozrywki w trakcie korekt nad nim!

modyfikacja FBA
poziome zaszewki



wydziergane przez
[@dom.nitki](#)

rozmiar 1

obwód biustu: 82 cm
upper bust: 78 cm

modyfikacja FBA

wydziergane przez
[@too.loops](#)

rozmiar 1

obwód biustu: 85 cm
upper bust: 80 cm

modyfikacja FBA



wydziergane przez
[@woolly.fully](#)

rozmiar 1

obwód biustu: 87 cm
upper bust: 80 cm

modyfikacja FBA

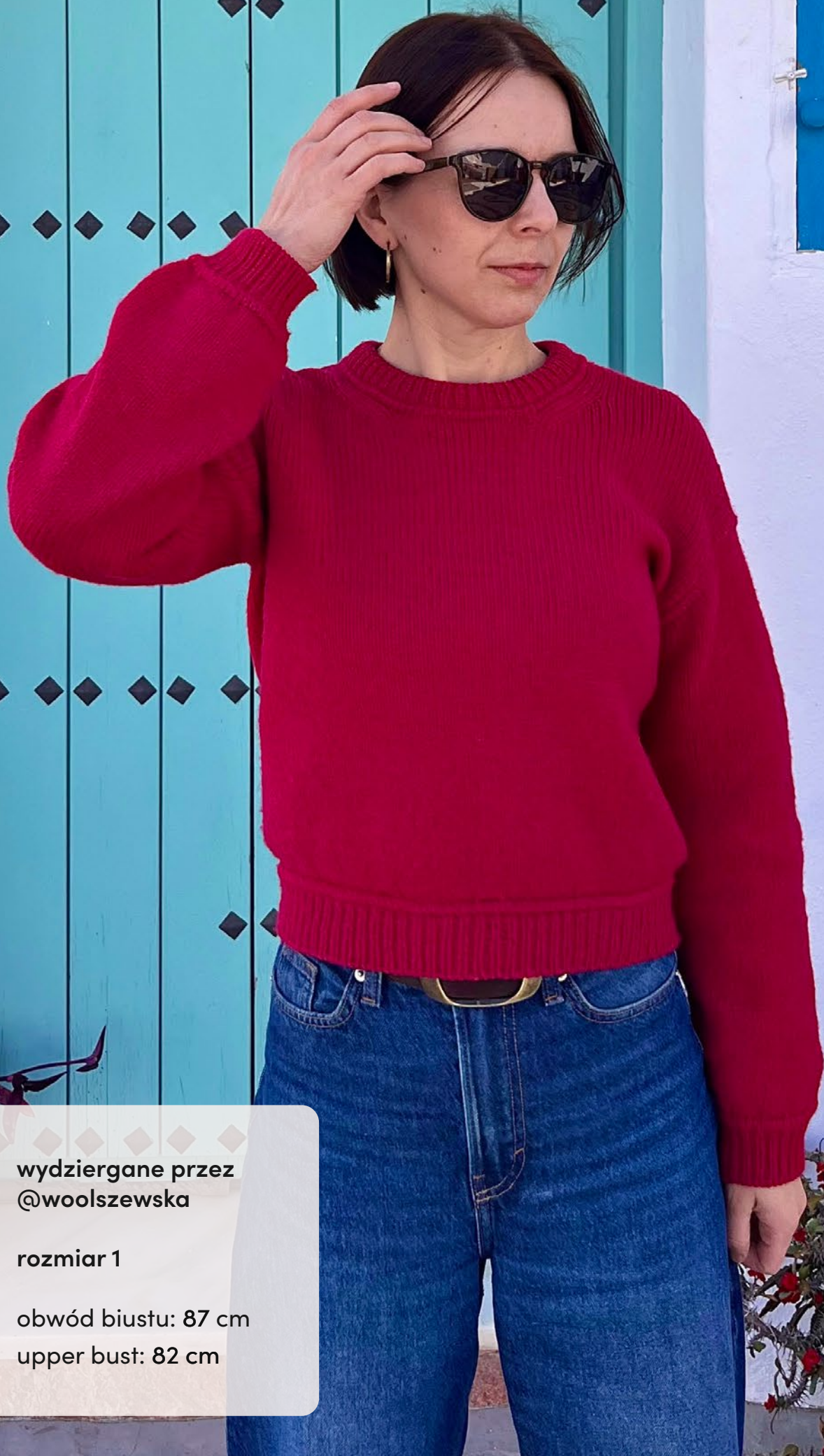

wydziergane przez
@woleszewska

rozmiar 1

obwód biustu: 87 cm
upper bust: 82 cm



wydziergane przez
@druty_w_fartuchu

rozmiar 2

obwód biustu: 89 cm
upper bust: 85 cm



wydziergane przez
[@iwanowska.handmade](#)

rozmiar 2

obwód biustu: 88 cm
upper bust: 85 cm



wydziergane przez
[@onherneedles](#)

rozmiar 2

obwód biustu: 92 cm
upper bust: 88 cm

modyfikacja FBA
poziome zaszewki

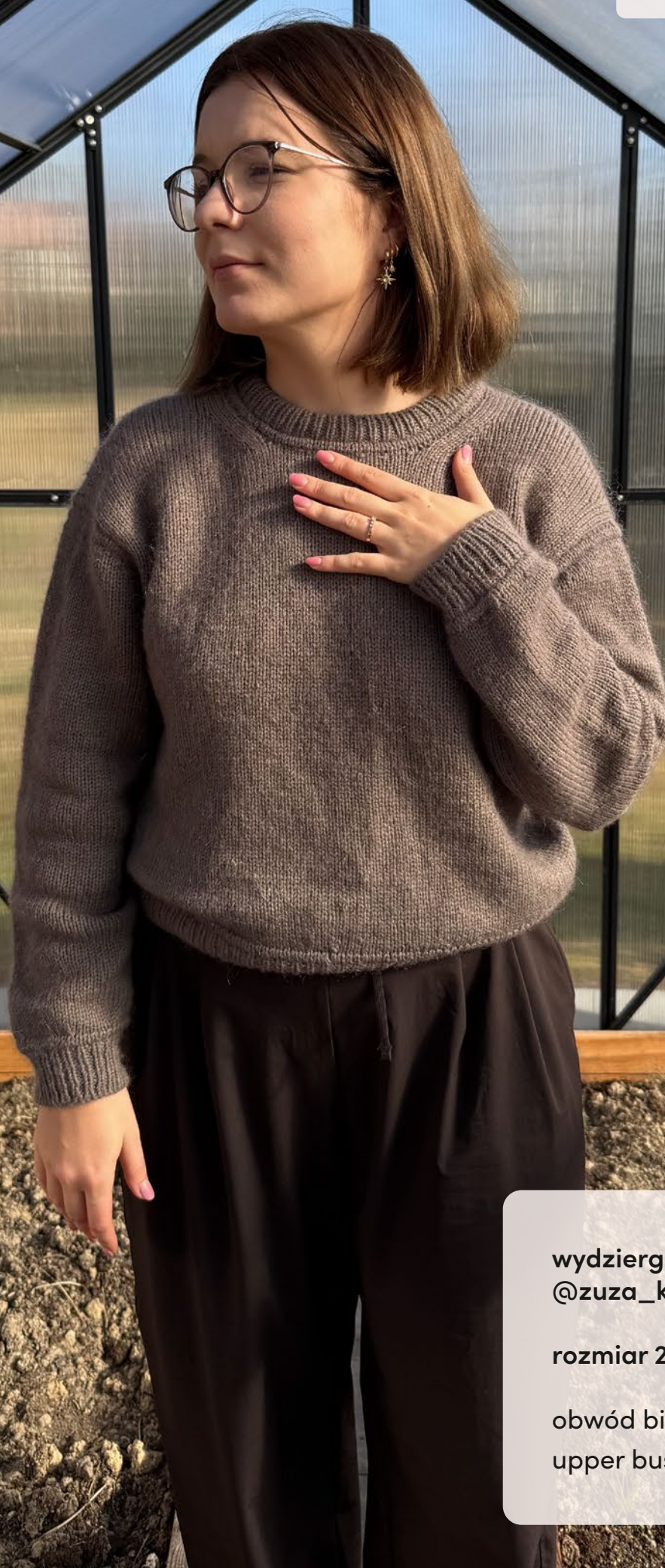

wydziergane przez
[@zuza_knits](#)

rozmiar 2

obwód biustu: 94 cm
upper bust: 85 cm

poziome zaszewki



wydziergane przez
@booknitter

rozmiar 3

obwód biustu: 95 cm
upper bust: 94 cm

modyfikacja FBA



wydziergane przez
@knit_again

rozmiar 3

obwód biustu: 101 cm
upper bust: 89 cm



wydziergane przez
[@malinowska.knitting](#)

rozmiar 3

obwód biustu: 94 cm
upper bust: 90 cm



wydzierane przez
@wolne.druty

rozmiar 3

obwód biustu: 101 cm
upper bust: 90,5 cm

poziome zaszewki



wydziergane przez
[@ahataa.knits](#)

rozmiar 4

obwód biustu: 113 cm
upper bust: 102 cm

modyfikacja FBA
poziome zaszewki



wydziergane przez
[@drut_cie_to](#)

rozmiar 4

obwód biustu: 105 cm
upper bust: 102 cm

poziome zaszewki

wydziergane przez
[@heklovane](#)

rozmiar 4

obwód biustu: 105 cm
upper bust: 100 cm

poziome zaszewki

wydziergane przez
@yarnology.lab

rozmiar 4

obwód biustu: 106 cm
upper bust: 97 cm

poziome zaszewki

wydziergane przez
@nbielinka

rozmiar 5

obwód biustu: 116 cm
upper bust: 108 cm



wydziergane przez
@knittingmysanity

rozmiar 5

obwód biustu: 112 cm
upper bust: 106 cm

modyfikacja FBA
poziome zaszewki



wydziergane przez
@od.cienie

rozmiar 5

obwód biustu: 123 cm
upper bust: 108 cm



wydziergane przez
[@handmade_by_betiiw](#)

rozmiar 6

obwód biustu: 118,5 cm
upper bust: 108 cm

poziome zaszewki

wydziergane przez
[@izabela.lub](#)

rozmiar 7

obwód biustu: 132 cm
upper bust: 122 cm

poziome zaszewki

wydziergane przez
@knitception

rozmiar 7

obwód biustu: 140 cm
upper bust: 121 cm